

GoboTopPlus Komplettsystem

Das Komplettsystem

GoboTopPlus ist sofort nach dem Auspacken einsatzbereit. Sie müssen nur den Stecker in die Steckdose stecken und das Gerät einschalten. GoboTopPlus besteht aus dem Projektorkopf GoboTop und einem Halogenstrahler, der speziell für den Einsatz mit dem Projektorkopf entwickelt wurde. Das System hat eine Ausgangsleistung von 50 W und kann an Boden, Wand oder Decke befestigt werden. Damit Ihre Projektion niemals langweilig wird, ist GoboTopPlus mit einem Ein-/Ausblendeffekt ausgestattet, der in 6 Geschwindigkeitsstufen zugeschaltet werden kann.

Anwendungsgebiete

GoboTopPlus wurde für den Nahbereich konzipiert und die maximale Projektionsentfernung beträgt bei Raumbeleuchtung 1,5 m. Bei gedämpfter Beleuchtung oder in Dunkelheit lassen sich größere Reichweiten erzielen. Das ausgezeichnete Design (LDI Award, „Product of the Year“) lässt sich mühelos in jedes Ambiente integrieren. Anwendungsgebiete sind die Kommunikation von Marken am Point of Sale, in der Gastronomie, auf Messeständen, sowie der Einsatz in Informations- und Gebäudeleitsystemen. Selbstverständlich ist GoboTopPlus auch für den designorientierten Privatkunden interessant, denn kreative Beleuchtungskonzepte in Wohnräumen lassen sich einfach verwirklichen.

Artikelnummern:

GoboTopPlus Komplettsystem, 230 V, schwarz	09927620
GoboTopPlus Komplettsystem, 230 V, silber	09927630
GoboTopPlus Komplettsystem, 115 V, schwarz	09927720
GoboTopPlus Komplettsystem, 115 V, silber	09927730

Technische Daten:

Leuchtmittel	Multimirrorlampe Typ MR16, 12V, 50 W, 24°
Reichweite der Projektion	0,5 - 1,5 m, bei Dunkelheit bis 3 m
Lebensdauer Leuchtmittel	5000 Stunden
Farbtemperatur	3200 Kelvin
Gewicht inkl. Multimirrorlampe	580 g
Material	Kunststoff, Edelstahl
Gobogröße	37,5 mm
Imagegröße	20 mm
Ein-/Ausblendeffekt	zuschaltbar, 6 Geschwindigkeitsstufen wählbar
Leistungsaufnahme	55 VA
Leistungsaufnahmen im Standby	3 VA
Netzfrequenzbereich	45-66 Hz
Lieferumfang	GoboTopPlus, inkl. Projektorkopf, Leuchtmittel MR16, 12V, 50 W, 24°, Bedienanleitung
Verpackung	Verkaufsverpackung, bedruckte Kartonage, 18 x 18,5 x 15,5 cm

Optional: Umlenkspiegel für GoboTop Projektoraufsatz

Artikelnummer	01023520
Gewicht	14 g
Material:	Kunststoff
Farbe	schwarz

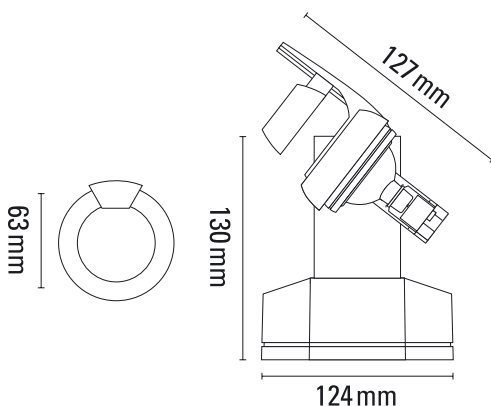

derksen®
lichttechnik

Derksen Lichttechnik GmbH
Sauerlandstraße 5
45889 Gelsenkirchen
Germany

Telefon: +49 (0) 2 09 / 9 80 70-0
Telefax: +49 (0) 2 09 / 9 80 70-60

Technische und optische Änderungen vorbehalten. Es gelten unsere allgemeinen Geschäftsbedingungen.

info@derksen.de
www.derksen.de